

МИНИСТЕРСТВО НАУКИ И ВЫСШЕГО ОБРАЗОВАНИЯ РОССИЙСКОЙ ФЕДЕРАЦИИ  
Федеральное государственное автономное  
образовательное учреждение высшего образования  
«Южно-Уральский государственный университет  
(национальный исследовательский университет)»  
Высшая школа электроники и компьютерных наук  
Кафедра «Электронные вычислительные машины»

# Разработка гибридного интернет-магазина одежды

Научный руководитель:  
к. пед. н., доцент каф. ЭВМ  
**Алтухова М. А.**

Автор работы:  
студент группы КЭ-405  
**Аблялимов Р. А.**

# Актуальность

Динамика количества заказов, 2011-21

■ Количество заказов, млн. шт.

— Динамика роста

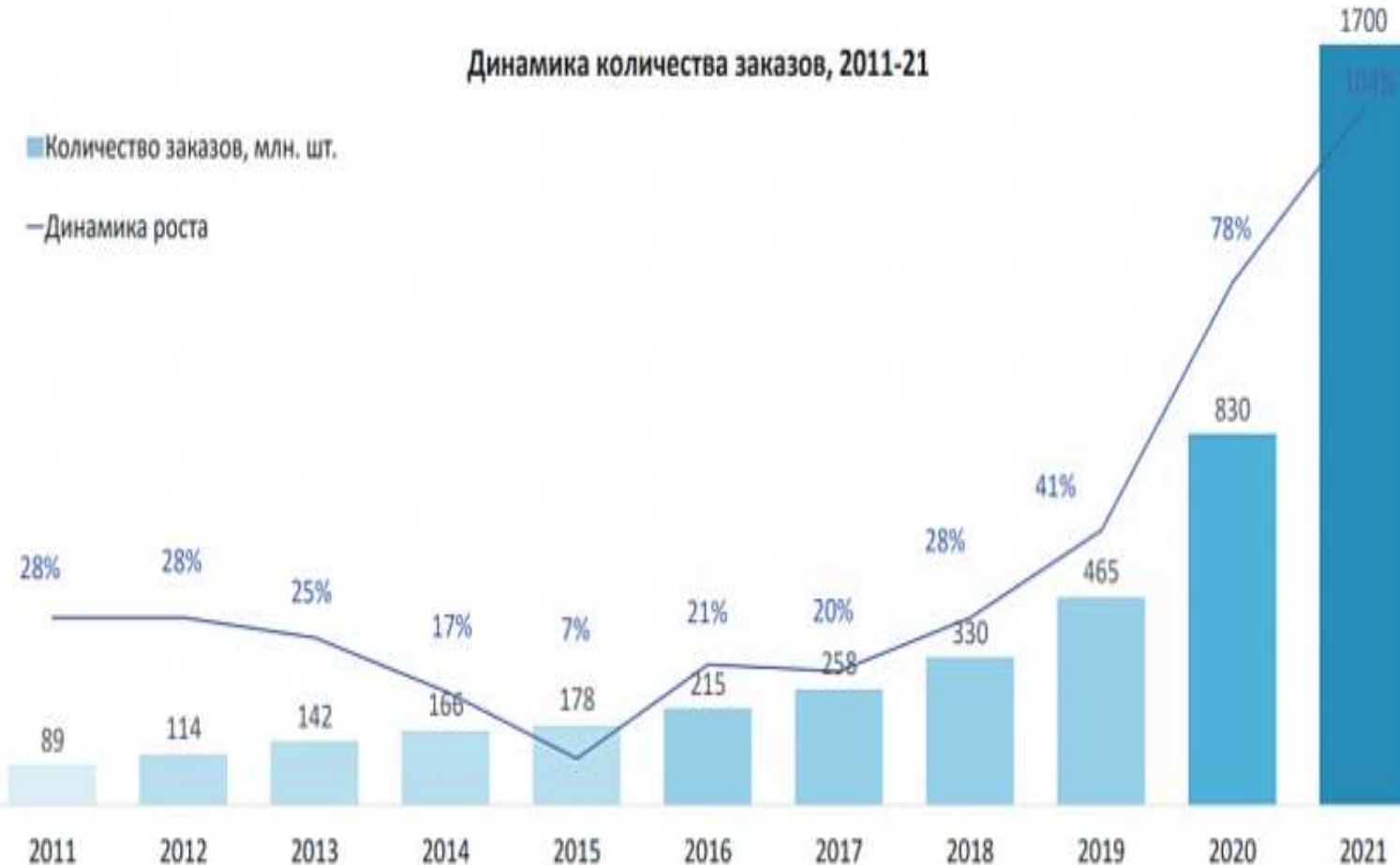

Источник: данные Data Insight, март 2022

Согласно данным Data Insight в 2021 году количество онлайн-заказов в России выросло на 104% (рекорд за все время наблюдений), на долю онлайн-продаж приходилось 12% от всего рынка ритейла и 26% от непроизводительного рынка.

Другие причины разработки:

- экономия денег на аренде помещения и оплате труда сотрудников занятых в точках розничной торговли;
- расширение охвата аудитории потенциальных покупателей путём продвижения бренда в сети «интернет».

\*Data Insight – аналитическая компания, специализирующаяся на онлайн-ритейле.

## *Цель:*

Разработать гибридный интернет-магазин для бренда одежды «ШПИЛЬ».

## *Задачи:*

- проанализировать интернет-магазины, присланные заказчиком в качестве образца;
- подобрать программные средства для реализации проекта;
- определить функциональные и нефункциональные требования к системе;
- спроектировать архитектуру системы;
- реализовать серверную и пользовательскую части интернет-магазина;
- провести тестирование реализованного проекта.

# Обзор аналогов

4/18

	The-оскам	Ricewear	Volchok	Krakatauwear	Novaya	Kruzhok
Оптимизация под мобильные устройства	Да	Да	Да	Да	Да	Да
Возможность регистрации	Да	Нет	Да	Да	Нет	Да
Возможность сменить язык на сайте	Нет	Нет	Да	Нет	Нет	Нет
Возможность оставлять отзывы в карточке товара	Нет	Нет	Нет	Нет	Нет	Нет

# Программные средства для реализации проекта

- HTML, CSS, Bootstrap – верстка сайта и оформление;
- JavaScript (jQuery) – придание интерактивности сайту;
- PHP – написание скриптов, работающих на стороне сервера;
- CMS WordPress (WooCommerce) – система управления содержимым сайта;
- Figma – графический онлайн-редактор в котором можно создать прототип сайта, интерфейс приложения;
- Opensever – программная платформа для создания локальных сайтов на базе Windows.

# Функциональные требования к системе

Необходимо реализовать следующие подсистемы:

- подсистема взаимодействия с личным кабинетом;
- подсистема добавления товара в корзину;
- подсистема оформления заказа;
- подсистема создания отзывов и выставления рейтинга в карточке товара.

# Нефункциональные требования к системе

7/18

Необходимо чтобы система удовлетворяла следующим нефункциональным требованиям:

- мультязычность – поддержка нескольких языков;
- адаптивная верстка для разных устройств – поддержка настольных компьютеров, мобильных устройств, планшетов;
- масштабируемость – возможность увеличивать ассортимент каталога;
- кроссбраузерность – поддержка работы приложения в самых популярных браузерах (Google Chrome, Microsoft Edge, Safari, Mozilla Firefox, Opera).

# Проектирование

Архитектура интернет-магазина, разработанный с использованием CMS WordPress будет выглядеть как показано на рисунке и будет рассматриваться как взаимосвязь операционной части т.е. среды разработки CMS WordPress и серверной части.

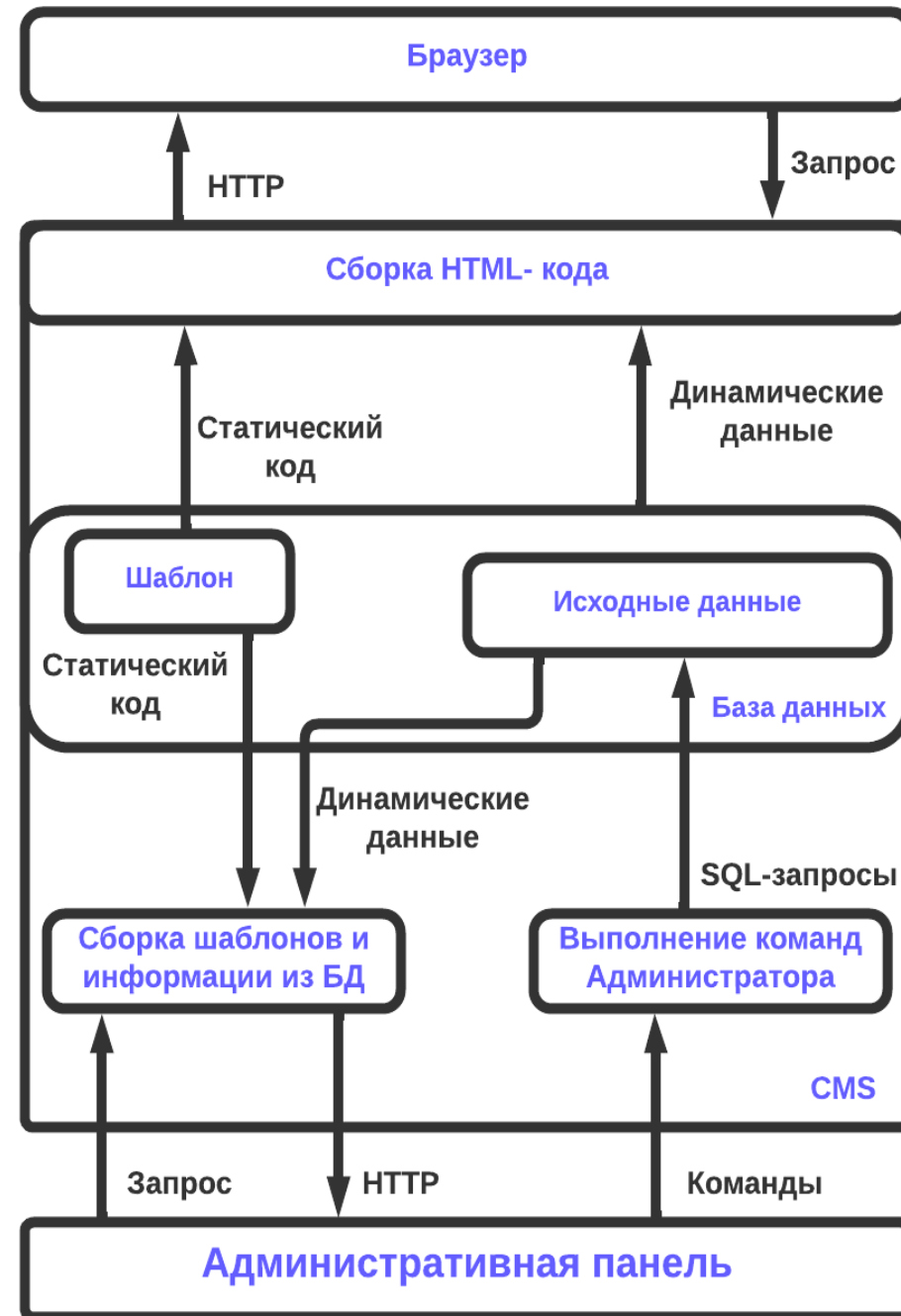



# Проектирование. Интерфейс пользователя

9/18

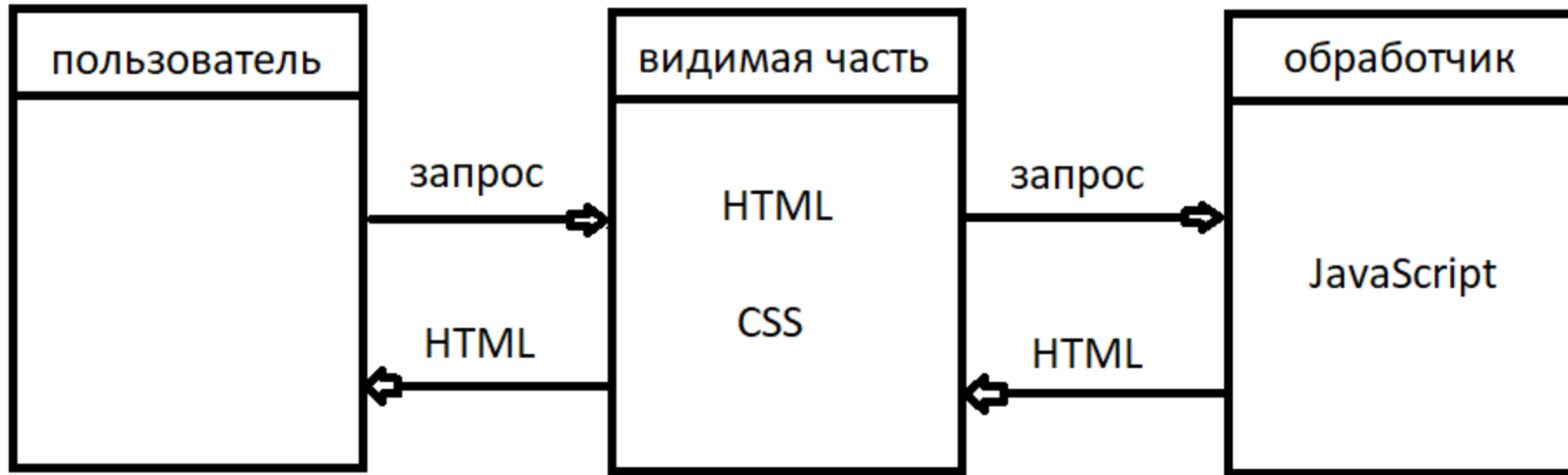

# Проектирование. Серверная часть

10/18

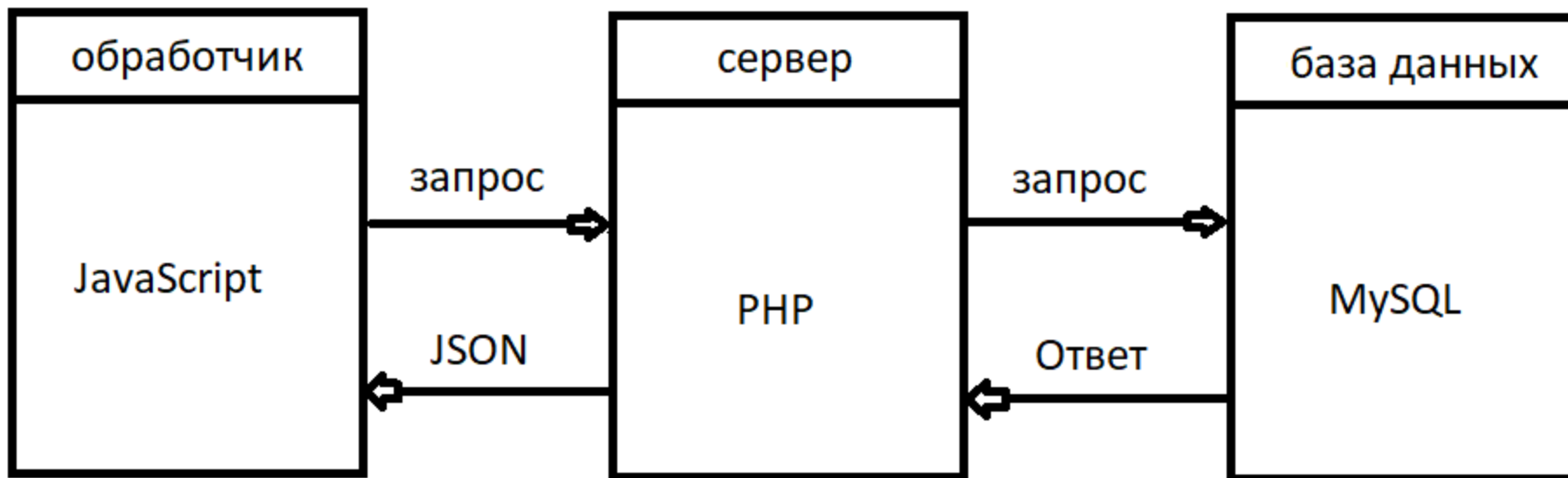

# Реализация

<https://shpilsusu.ru>

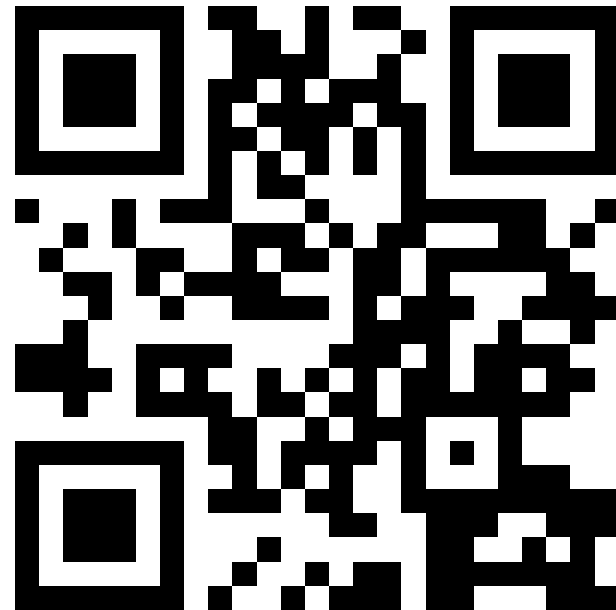

# Тестирование. Личный кабинет

12/18

## Вход

Имя пользователя или Email \*

Пароль \*

Запомнить меня

[Забыли свой пароль?](#)

Главная О нас Контакты Магазин Аккаунт

## Аккаунт

Добро пожаловать, [ranger003ify](#) (не [ranger003ify?](#) [выйти](#))

Из главной страницы аккаунта вы можете посмотреть ваши [последние заказы](#), настроить [плательный адрес](#) и [адрес доставки](#), а также [изменить пароль](#) и [дополнить информацию](#).

 ranger003ify

**Панель управления**

- Заказы
- Адрес
- Детали профиля
- Выйти

Сохранение пароля

Имя пользователя: [ranger003ify@gmail.com](#)

Пароль: .....

Пароль сохранен в аккаунте Google и будет доступен на любых устройствах.

# Тестирование. Личный кабинет

13/18

Заказ	Дата	Статус	Итого	Действия
<a href="#">№650</a>	16.06.2022	Обработка	1800,00 ₽ за 1 единицу	<a href="#">Просмотр</a>

 Shpil\_admin

- Панель управления
- Заказы**
- Адрес
- Детали профиля
- Выйти

Следующие адреса будут использованы по умолчанию при оформлении заказов.

 Shpil\_admin

Платёжный адрес	<a href="#">Изменить</a>	Адрес доставки	<a href="#">Изменить</a>
Рустем Абляимов		Рустем Абляимов	
Академика Королёва 47-24		Академика Королёва 47-24	
Челябинск		Челябинск	
Челябинская область		Челябинская область	
454004		454004	

 Shpil\_admin

- Панель управления
- Заказы
- Адрес**
- Детали профиля
- Выйти

# Тестирование. Добавление товара в корзину

14/17

[Главная](#) / [Магазин](#) / [Худи](#) / [Худи «ШПИЛЬ»](#)



**Худи «ШПИЛЬ»**



1800,00 Р

Худи

size:  [Очистить](#)

[В корзину](#)

## Итог корзины

Товар	Цена	Количество	Подытог
  <a href="#">Худи "ШПИЛЬ"</a> size: Medium	1800,00 Р	<input type="text" value="1"/>	1800,00 Р

# Тестирование. Оформление заказа

## Детали оплаты

Имя \*

Фамилия \*

Страна/регион (необязательно)

Адрес (необязательно)

Населённый пункт (необязательно)

Область / район (необязательно)

Почтовый индекс (необязательно)

Телефон \*

Email \*

Ваш заказ принят. Благодарим вас.

НОМЕР ЗАКАЗА: 650	ДАТА: 16.06.2022	EMAIL: ranger003@mail.ru	ИТОГО: 1800,00 ₽	МЕТОД ОПЛАТЫ: Оплата при доставке
----------------------	---------------------	-----------------------------	---------------------	--------------------------------------

Оплата наличными при доставке заказа.

## Информация о заказе

Товар	Итого
Худи "ШПИЛЬ" × 1 size: Medium	1800,00 ₽
<b>Подытог:</b>	<b>1800,00 ₽</b>
<b>Доставка:</b>	<b>Самовывоз</b>
<b>Метод оплаты:</b>	<b>Оплата при доставке</b>
<b>Итого:</b>	<b>1800,00 ₽</b>

## Платёжный адрес

Рустем Аблялимов  
 Академика Королёва 47-24  
 Челябинск  
 Челябинская область  
 454004  
 89226354162  
 ranger003@mail.ru

# Тестирование. Создание отзыва и выставление рейтинга товару

16/18

## Добавить отзыв

Ваша оценка \*



Ваш отзыв \*

Свитшот понравился, но хотелось чтобы появился белый фасон

Отправить

Описание

Детали

Отзывы (1)

## 1 отзыв на Свитшот «ШПИЛЬ»



ranger003ify – 16.06.2022



Свитшот понравился, но хотелось чтобы появился белый фасон



ShpiL\_admin – 16.06.2022

Хорошо, мы рассмотрим такой вариант, спасибо за отзыв!



# Заключение

В рамках выпускной квалификационной работы был разработан и адаптирован для планшетов и мобильных устройств интернет-магазин для бренда одежды «ШПИЛЬ». При этом были решены следующие задачи:

- проведен анализ аналогов;
- проведено формирование требований к системе;
- выполнено проектирование системы;
- выполнена реализация системы;
- проведено тестирование системы.

Конечный продукт удовлетворяет всем требованиям современных интернет-магазинов, что делает его удобным в использовании для пользователей. Размещение его на движке CMS WordPress делает редактирование и управление контентом понятным и простым для заказчика.

Спасибо за внимание!